



Savourez une eau pure !

Modèle haut de gamme et innovant, la fontaine Drinkpad se démarque grâce à son design hors normes, son clavier sensible et son système de désinfection UV ToBeSure. Existe en modèle à poser sur table ou avec son socle.

VERSIONS



Froide



Gazeuse



Tempéré



Chaude



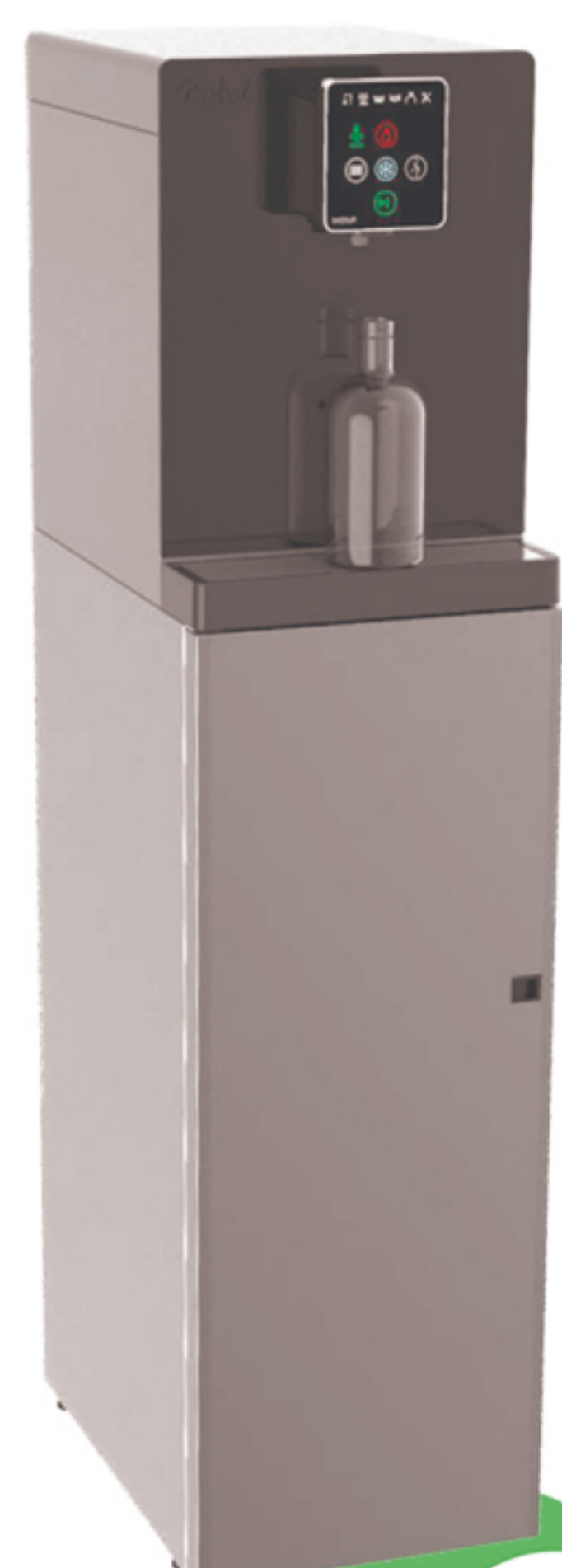
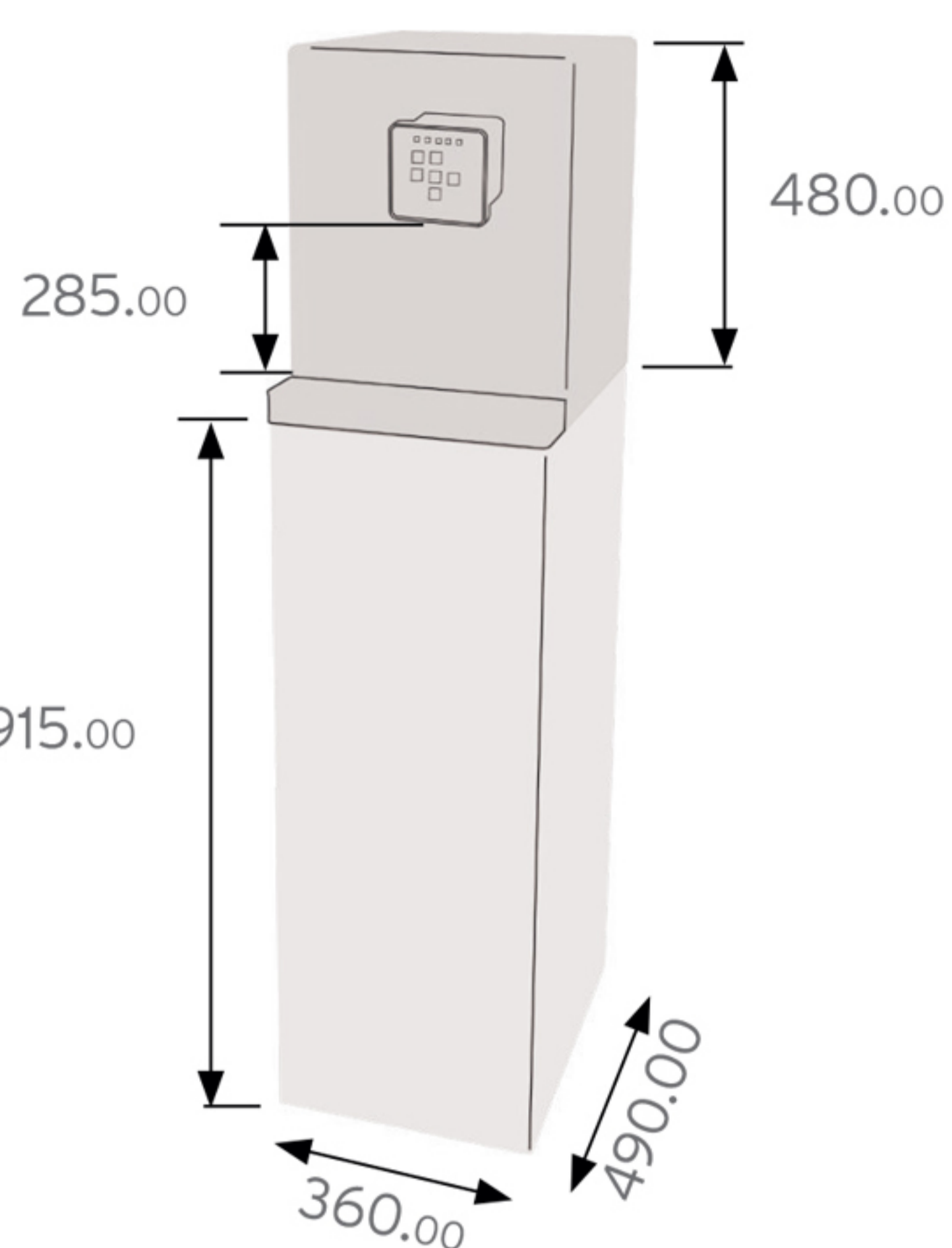

DRINKPAD	EF -ET-EC	EF-ET-EG	EF-ET-EG-EC
DÉBIT • L/h	150		
PRODUCTION EAU FROIDE • L/h - Δ T 10°C	40		
PRODUCTION EAU CHAUDE • Verre/h	-	60	60
PRODUCTION EAU GAZEUSE • L/h	-	40	
TEMPÉRATURE ENTRÉE D'EAU • C°	15/20		
TEMPÉRATURE SORTIE D'EAU • C°	6/12		
TEMPÉRATURE SORTIE D'EAU CHAUDE • C°	-	-	
COMPRESSEUR HERMÉTIQUE • HP	1/10 220-240V / 50 Hz		
POIDS • Kg	35 (Sans socle)	50 (Avec socle)	

RÉFRIGÉRATION

- > Système à détente directe banc de glace
- > Circuit de réfrigération et de distribution d'eau indépendants
- > Compresseur hermétique
- > Condenseur statique
- > Gaz naturel R600A

CARROSSERIE

- > Façade en Plexiglas
- > Coque grise avec revêtement antirayure
- > Chauffe-eau (1L) inox, avec résistance inox 500 watts
- > Distributeurs de 200 gobelets (2x 100 gobelets) en option
- > Vidange interne (5L) incluse (Version SOCLE)
- > Bac récupérateur (380 ml)

SÉCURITÉ ACTIVE

- > Système de désinfection UV ToBeSure à basse consommation énergétique, d'une capacité de 20.000 litres d'eau purifiée
- > Témoin de contrôle de niveau du bac récupérateur avec sécurité de mise hors-service en cas de trop plein
- > Témoin de contrôle du niveau d'usure du filtre
- > Témoin de contrôle du CO2

VERSIONS

Fraîche / Tempérée / Chaude (EF-ET-EC)

Fraîche / Tempérée / Gazeuse (EF-ET-EG)

Fraîche / Tempérée / Gazeuse / Chaude (EF-ET-EG-EC)

PANNEAU DE COMMANDE

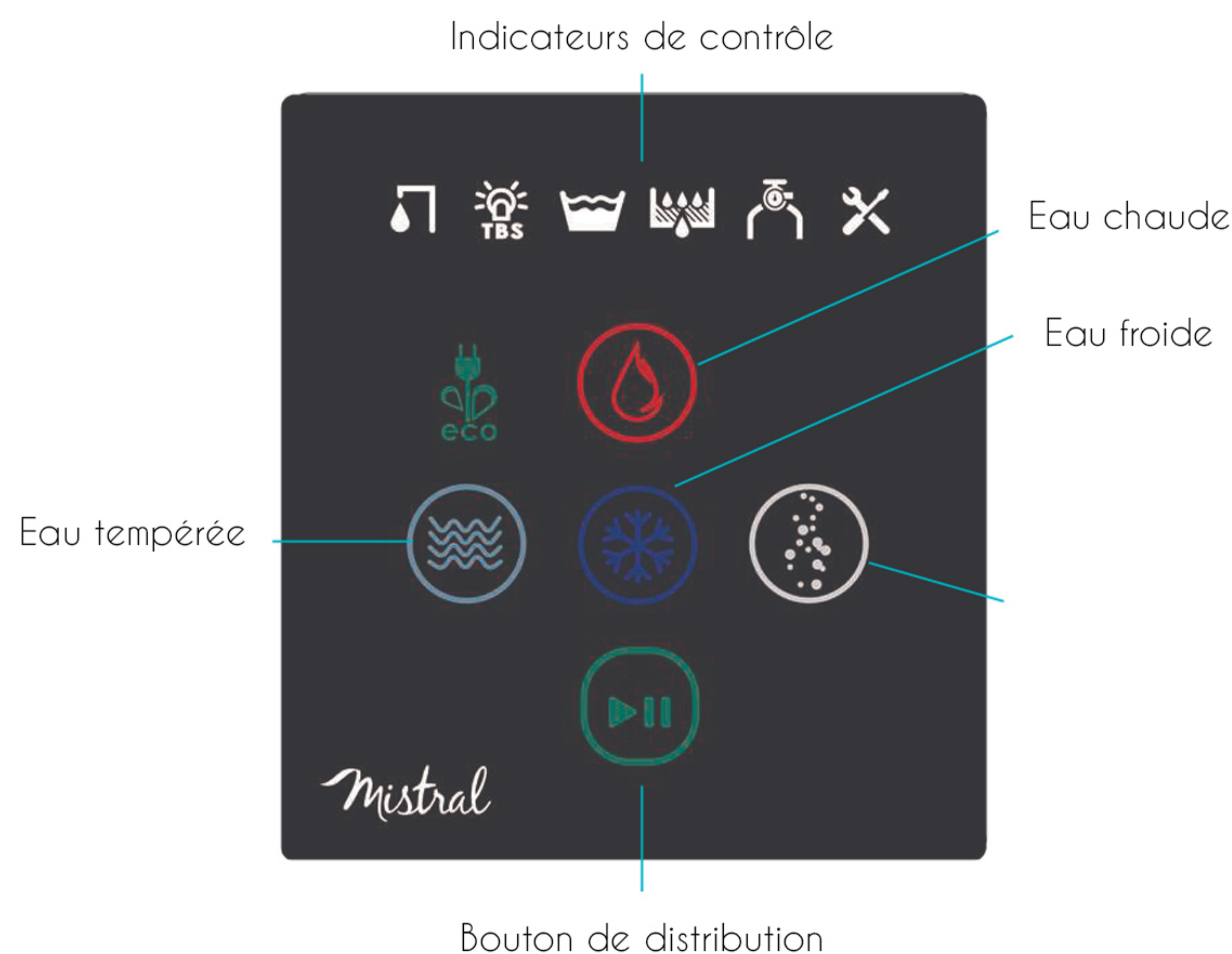

- Contrôle bactériologique de l'eau
- Témoin de contrôle du système de désinfection ToBeSure
- Témoin d'usure du filtre à eau
- Dosage automatique (en option)
- Évacuation externe (en option)
- Système anti-fuite Watersafe